



AIRE ACONDICIONADO



REFRIGERACIÓN



CALEFACCIÓN



ES

hi-lift 1L & 2L

BOMBA DE EXTRACCIÓN DE CONDENSADOS

Solo la bomba peristáltica ofrece una gran descarga y una confiabilidad sin igual.



11L/h caudal max



12m altura max (caudal 11L/h)

Características

- Gran altura
- Ajuste fácil y mantenimiento
- Fácil acceso
- Construido en el nivel de burbuja

Aplicación

- Para 14kW / 47,000Btu/h
- unidades de conductos, planta permanente Y equipos en chasis; unidades de casete, refrigeración / cámaras frigoríficas

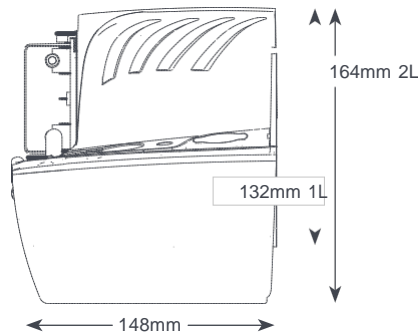
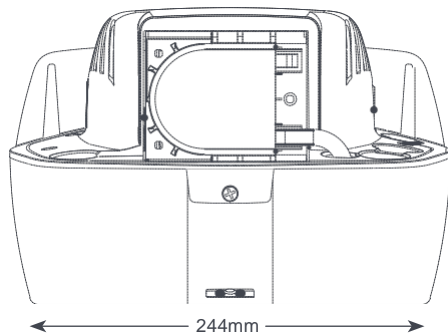

HI-LIFT 1L & 2L ESPECIFICACIONES

Max. caudal	11L/h a 0 head
Max. altura	12m
Capacida tanque	1L & 2L
Nivel sonoro a 1m	51dB(A)
Alimentación	230V AC 50-60Hz 0.4A*
Calificación	Continuously
Clasificación	Dispositivo
Max. unid salida	14kW / 47,000Btu/h
Max. temp.agua	40°C / 104°F
Entrada/salida	x3 25mm in, 6mm out
IP Protección	IPX0
Interpt seguridad	3.0A Normal cerrado
Protección térmica	✓
Integrado	n/a
Autocebante	n/a

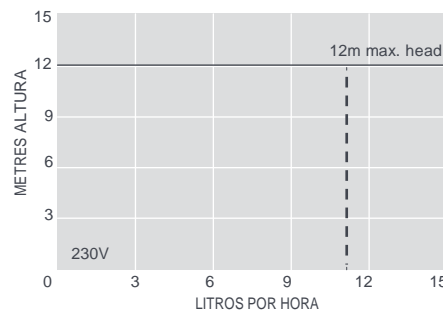

ACCESORIOS

Descripción	Part No.
Conector bomba tanque 16mm-21mm	FP2011
Soporte suelo Adaptor	FP2038
Tubo de vinilo 1/4" (6mm)	AX5110

Xtra For more installation accessories take a look at our Aspen Xtra range

HI-LIFT 1L & 2L OPCIONES

Hi-lift 1L	FP2099/2
Hi-lift 2L	FP2071/2

* Otros voltajes disponibles

EN LA CAJA

Hi-lift 1L or 2L bomba • 2m cable alimentación • kit fijación • manual instalación

📖 Descargue el manual en aspenspumps.com



aspenspumps.com

+44 (0)1323 848842

sales@aspenspumps.com

Making life easier for the installer